

# Garlando

Leader in pool and football tables

# Weatherproof



**ISTRUZIONI PER IL MONTAGGIO  
BAUANLEITUNG  
ASSEMBLY INSTRUCTIONS  
GUIDE D'ASSEMBLAGE**

**CON ASTE RIENTRANTI  
MIT TELESKOPSPIELERSTANGEN  
WITH TELESCOPIC RODS  
AVEC BARRES TELESCOPIQUES**

Prodotto da: Garlando srl Via Regione Piemonte, 5 Zona Ind. D1 15068 Pozzolo Formigaro (AL) ITALY



**ATTENZIONE! Leggere e conservare  
Non adatto a bambini di età inferiore ai 36 mesi a causa della presenza  
di piccole palle che possono provocare soffocamento.**

### Cura e manutenzione del calciobalilla

Congratulazioni! Avete comprato un calciobalilla di prima qualità.

Per assicurare al calciobalilla per esterno lunga durata e mantenerne le prestazioni ad un livello ottimale, si consiglia di osservare le seguenti istruzioni:

#### **Pulizia ordinaria**

Pulire il calciobalilla periodicamente strofinando le superfici con un panno umido per eliminare la polvere e gli altri residui.

#### **Pulizia accurata**

Per una pulizia più accurata, si può usare qualunque detersivo per la casa che non contenga cera o abrasivi, avendo cura di eliminarne completamente le tracce.

Evitare solventi e detersivi a base di ammoniaca, acetone, benzina, ecc, che danneggerebbero i colori, particolarmente quelli del mobile.

#### **Uso della copertina**

Dopo l'uso coprire il calciobalilla con la copertina in dotazione. Progettata appositamente da Garlando, è realizzata in materiale impermeabile che protegge il tavolo dagli effetti schiarenti dei raggi ultravioletti, oltre che dalla polvere e dallo sporco che potrebbero intasare i cuscinetti a sfera delle aste, impedendo loro di scorrere adeguatamente.

#### **Manutenzione aste e cuscinetti**

I cuscinetti a sfera Garlando non richiedono lubrificazione. Per migliorarne ulteriormente la scorrevolezza, si consiglia di usare esclusivamente uno spray al silicone di buona qualità: la proposta di Garlando è Slidy, con doppia azione lubrificante e protettiva.

Non usare grassi vegetali o minerali, che potrebbero attirare lo sporco e intasare i cuscinetti.

L'uso dello spray è utile anche per prolungare la durata della cromatura delle aste.

#### **Precauzioni in caso di neve**

Il tavolo non è fatto per restare sotto la neve per lunghi periodi. Se ne avete la possibilità, vi consigliamo di alloggiarlo sotto un portico o una veranda, Se è possibile, una buona idea è portarlo in casa, per poterlo utilizzare tutto l'anno.

La ditta Garlando declina ogni responsabilità in caso di danni derivanti dalla mancata osservanza delle istruzioni.

**ACHTUNG, LESEN UND AUFBEWAHREN**  
**Spielzeug ist für Kleinkinder unter 3 Jahren nicht geeignet.**  
**Die Kleinteile könnten verschluckt oder eingeatmet werden.**

### Pflege und vorbeugende Wartung für Ihren Fussballtisch

Gratulation! Sie haben einen Fußballtisch von erster Qualität gekauft.

Um eine lange Lebensdauer des Fußballtisches zu gewährleisten, und damit ein kontinuierliches Spielen zusagen zu können, empfehlen wir Ihnen folgende einfache Punkte zu beachten:

1. Ihr Tisch wurde für das Spielen im Innenbereich hergestellt: Lassen Sie ihn nicht draußen stehen. Regen, Schnee und Feuchtigkeit können die Bauteile beschädigen. Eine längere Sonneneinwirkung ist für den Tisch auch nicht gut, da die ultravioletten Sonnenstrahlen die Farben verändern.
2. Reinigen Sie Ihren Fußballtisch regelmäßig. Sie können ihn mit einem feuchten Tuch und einem Haushaltsputzmittel reinigen, welches kein Wachs enthält und nicht aggressiv ist. Möchten Sie zusätzlich ihre Gleitfähigkeit verbessern, dann benutzen Sie nur ein gutes Silikonspray. Bitte seien Sie vorsichtig. Benutzen Sie kein pflanzliches Öl oder eine andere Art von Fett, da Sie sonst Gefahr laufen.

Garlando übernimmt keine Haftung für Schäden, die durch die Nichtbeachtung dieser Gebrauchsanweisung entstehen.

**WARNING, READ AND KEEP**  
**This product is not suitable for use by children under 3 years.**  
**Small balls might be swallowed or inhaled.**

### Care and maintenance

Congratulations! You have bought a first quality table.

In order to ensure your table long life and continued playing appeal, we recommend that you follow the instructions below.

#### **Standard cleaning**

Clean your table periodically by rubbing its surfaces with a damp cloth to eliminate dust and other dirt residuals.

#### **Deeper Cleaning**

You can use any household detergent which does not contain wax or abrasives, having care to completely take it off.

Ammonia-based cleaners, scoring compounds, or solvents such as acetone, gasoline, etc. should absolutely be avoided, as these will damage the colours, especially those of the cabinet.

#### **Use of protection cover**

Cover the table after playing. We have included a cover specifically designed by Garlando, made in a water-proof material. It protects the table both from rain and from the sun bleaching effects, and prevents the dust from blocking the roller bearings, which may cause an inadequate bar running.

#### **Bars and bearings**

Garlando roller bearings do not require any lubrication. However, should you wish to furtherly improve their smoothness, employ a good quality silicone spray, such as Garlando's proposal Slidy, which has a lubricating and protective double action.

Be careful not to use any vegetal or any other type of grease which may attract dirt and clogg the roller bearings.

If your table is kept in a sea area, to protect the bars from the salinity corroding action frequently spray them with Slidy.

#### **Snow**

The table should not stand in snow for protracted periods. For an extra protection, do not leave your table outdoors throughout the winter season, when you do not use it anyhow. You may keep it in your home, to enjoy it indoors, or you may also leave it protected under a veranda

Garlando does not accept any responsibility for damages resulting from disregarding these instructions.

**AVERTISSEMENT ! A lire et garder  
Produit non adapté aux enfants de moins de 36 mois, contenant de  
petites balles qui peuvent provoquer étouffement.**

**Soin et nettoyage du babyfoot**

Congratulations! Vous avez acheté un babyfoot de haute qualité.

Pour assurer à votre babyfoot une longue durée et en maintenir l'excellent niveau des performances, nous vous conseillons de suivre les instructions dessous:

**Nettoyage ordinaire**

Nettoyez votre babyfoot périodiquement en frottant les surfaces avec un drap humecté pour éliminer la poussière et les ordures.

**Nettoyage soigné**

Employez un détergent pour la maison ne contenant ni cire ni abrasifs, ayant soin d' en éliminer complètement toute trace et de ne pas laisser les surfaces mouillées.

Evitez tout solvant ou détergent contenant ammoniacal, acétone, essence, etc, qui pourraient endommager les couleurs, en particulier celles du meuble.

**Emploi de la bâche de protection**

Après avoir employé votre babyfoot, couvrez-le avec la bâche en dotation. Projetée par Garlando, elle est produite en matériau imperméable protégeant la table des rayons ultraviolets et de la poussière qui pourrait bloquer les roulements à bille.

**Barres et coussinets**

Pour améliorer la fluidité des coussinets, on conseille d'employer exclusivement un spray au silicone de bonne qualité: nous vous proposons Slidy, à double action lubrifiante et protective.

L'emploi du spray est indiqué même pour prolonger la durée du chromage des barres.

**Précautions en cas de neige**

Ne laissez pas votre babyfoot sous la neige pendant des périodes prolongées. Si vous en avez la possibilité vous pouvez le loger sous une véranda, ou bien à l'intérieur de votre maison, pour l'employer toute l'année.

La société Garlando ne garde aucune responsabilité au cas ces instructions ne soient pas observées.

# **MONTAGGIO – MONTAGE – ASSEMBLY - ASSEMBLAGE**

**Importante:** tenere lontani i bambini durante tutte le operazioni di montaggio.

Per ragioni di sicurezza, si raccomanda fortemente di effettuare il montaggio del calciobalilla in non meno di due persone adulte.

**Wichtig:** entfernen Sie die Kinder während der Montage. Für Sicherheitsgründe sollte der Fußballtisch von wenigstens zwei erwachsenen Personen aufgebaut werden.

**Important:** keep away the children during the assembly.

For safety reasons it is strongly recommended the football-table assembly by at least two adults.

**Important:** éloignez les enfants pendant toutes les opérations de montage

Pour une complète sécurité, l'assemblage demande la présence de deux adultes.

## **DISIMBALLO - AUSPACKUNG - UNPACKING - DEMBALLAGE**

Posare il calciobalilla ancora imballato sul pavimento. N.B: l'etichetta sul cartone mostra chiaramente il lato in alto. Tagliare i nastri e rimuovere completamente la parte superiore del cartone. Abbassare i lati della parte inferiore: il calciobalilla si trova capovolto (fig. 1).

Legen Sie den verpackten Fußballtisch auf dem Boden.

Bemerken Sie, daß die Etikette auf dem Karton deutlich die Oberseite zeigt. Schneiden Sie die Bänder und beseitigen Sie den Oberteil des Kartons. Senken Sie die Teile der Unterseite: der Fußballtisch ist auf dem Kopf (Bild 1).

Lay the carton box on the floor. Note: the box label shows clearly the upper part. Cut the adhesive tapes and remove completely the carton top. Lower the sides of the box bottom: the football-table is packed upside down (fig.1).

Posez le babyfoot encore emballé sur le sol. Une étiquette sur le carton montre le côté haut. Coupez les tirants et enlevez complètement la partie supérieure du carton. Baissez les côtés de la partie inférieure: le babyfoot maintenant est renversé (fig. 1).



fig. / Bild 1

Rimuovere i pannelli in legno che trattengono gli oggetti all'interno del cassone: sono solo una parte dell'imballo, di cui non si avrà più bisogno.

Beseitigen Sie die Holzplatten, die die Gegenstände im Korpus stillhalten: sie gehören der Verpackung und deshalb sind sie nicht mehr notwendig.

Remove the wooden panels for things clamping inside the cabinet: they belong to the packing and they are of no use.

Éloignez les panneaux en bois retenant les objets à l'intérieur du meuble: ils ne sont qu'une partie de l'emballage, vous pouvez donc les éliminer

### All'interno del calciobalilla si trovano:

un sacchetto contenente:

8 manopole in plastica (fig. 2), 2 bocchettoni di introduzione delle palline (fig. 3),  
2 segnapunti a cubetti (fig. 4), 8 cuscinetti a sfera (fig. 5), 16 semifrangie interne (fig. 6), 8 flangie esterne (fig. 7), 8 flange cieche (fig. 8), 10 palline bianche in plastica, viti per fissare il tutto

### Im Fußballtisch finden Sie:

Eine Tüte, die die folgenden Teile enthält:

8 Kunststoffgriffe (Bild 2), 2 Balleinwurf (Bild 3), 2 Würfel-Torzähler (Bild 4)  
16 Kugellager (Bild 5), 16 Innere Halblagerschalen (Bild 6), 8 Äußere Lagerschale (Bild 7), 8 Äußere Abdeckung (Bild 8), 10 weiße Kunststoffbälle, Schrauben für die Befestigung

### Inside the football-table cabinet you will find:

A plastic bag containing:

8 plastic handles (fig.2), 2 ball entry fillers (fig.3), 2 score counters (fig. 4), 16 roller bearings (fig. 5), 16 inside bearing retainers (fig. 6), 8 outside bearing retainers (fig. 7), 8 end stop bushes (fig. 8), 10 white plastic balls, fixing screws

### A l'intérieur du babyfoot vous trouverez:

Un sac contenant:

8 poignées en plastique (fig. 2), 2 embouchures pour l'introduction des balles (fig. 3), 2 compteurs bouliers (fig. 4), 16 roulements à bille (fig. 5), 16 semi-couvertures côté intérieur (demi-lunes) (fig. 6), 8 couvertures côté extérieur (fig. 7), 8 Couverture d'arrêt barres (fig. 8), 10 balles blanches en plastique, vis de fixation.



fig. / Bild 2



fig. / Bild 3



fig. / Bild 4



fig. /Bild 5



fig. / Bild 6



fig. / Bild 7



fig. / Bild 8

Un sacchetto contenente le aste (complete di ometti e molle):

quattro aste per ogni squadra:

un'asta a 1 ometto, un'asta a 2 ometti

un'asta a 3 ometti, un'asta a 5 ometti

Eine Tüte mit den Stangen (ausgestattet mit Spielern und

Federn) Es sind 4 Stangen für jede Mannschaft:

eine Torwastange – 1 Spieler-Stange, eine Verteidigungsstange – 2 Spieler-Stange

eine Sturmstange – 3 Spieler-Stange, eine Mittelfeldstange – 5 Spieler-Stange

A plastic bag containing the rods (included players and springs): four rods for each team:

Goalkeeper – 1 player-rod, Defence – 2 player-rod

Forward – 3 player-rod, Midfielder – 5 player-rod

Un sac contenant les barres (avec joueurs et ressorts):

quatre barres pour chaque équipe, c'est à dire:

une barre à 1 joueur, une barre à 2 joueurs

une barre à 3 joueurs, une barre à 5 joueurs

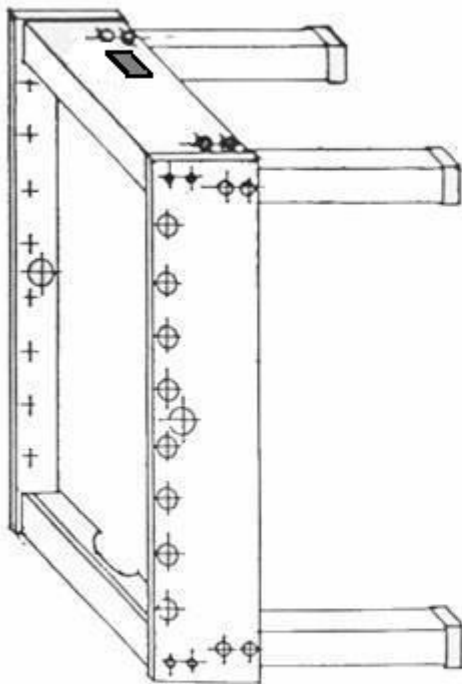

2

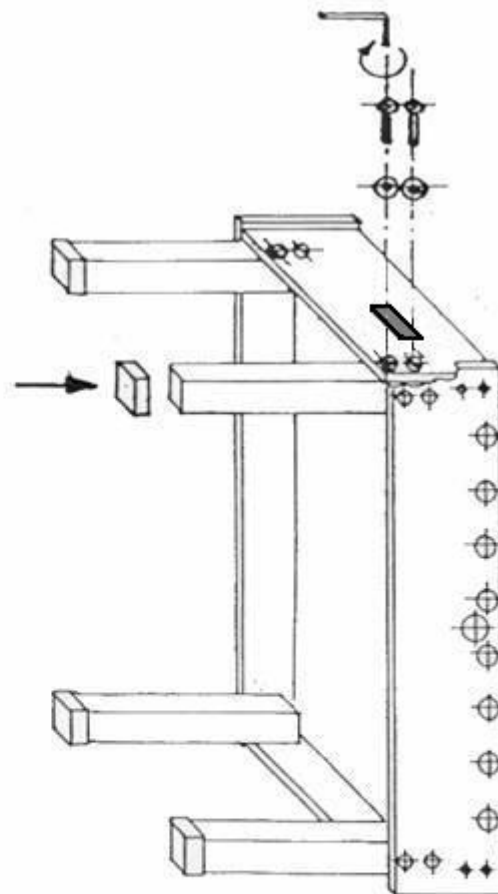

1



3

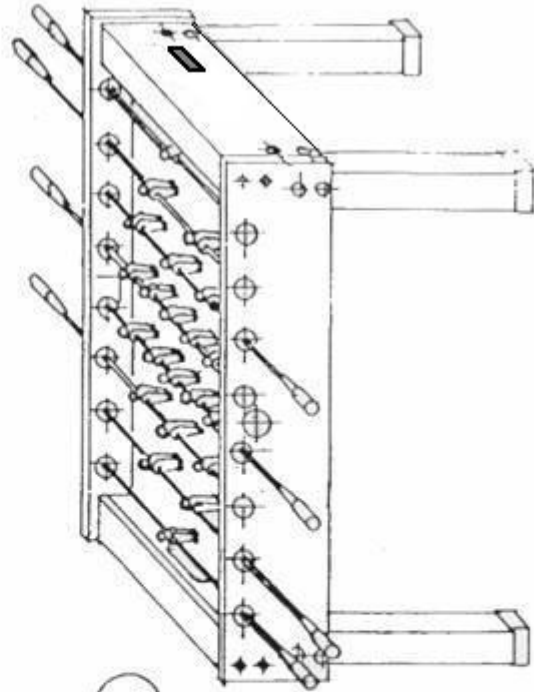

4



## Bocchettoni di introduzione delle palline / Balleinwurf Ball entry fillers – Embouchures d'introduction des balles

Questa operazione si può compiere anche alla fine del montaggio, tuttavia si consiglia di inserire i bocchettoni prima di montare le aste.

Die Montage des Balleinwurfs kann am Ende des Fußballtischaufbaus sein, aber vor der Montage der Stangen.

We suggest you to put on the ball entry fillers before the rod assembly.

Cette opération se peut accomplir même à la fin du montage, en tout cas on conseille d'insérer les embouchures avant de monter les barres.



fig. / Bild 9



fig. / Bild 10

Inserire manualmente il bocchettone (fig. 9), inserire le viti entro i fori e avvitare (fig. 10). Fare lo stesso con l'altro bocchettone.

Stecken Sie den Balleinwurf (Bild 9) und verschrauben Sie die Schrauben (Bild 10). Verfahren Sie genauso bei dem anderen Balleinwurf.

Insert manually the ball entry fillers (fig. 9), insert and tighten the screws into the holes (fig. 10) Do the same with the other ball entry filler.

Introduisez manuellement les embouchures (fig. 9), insérez les vis dans les trous et visser (fig. 10). Répétez l'opération avec l'autre embouchure.

fig. / Bild 11



## Posizioni delle aste - Stellung der Stangen Rod position - Position des barres

**I** - Il calciobalilla è fornito di 4 aste per ogni squadra. Ogni squadra è composta come segue:

- Il portiere (asta a 1 ometto) all'estremo del campo di gioco **Posizione A**
- I terzini (asta a 2 ometti ) direttamente davanti al portiere dello stesso colore **Posizione B**
- I mediani (asta a 5 ometti) al centro del campo gioco a fronteggiare l'asta a 5 ometti del colore opposto **Posizione C**
- Gli attaccanti ( asta a 3 ometti) davanti all'asta a due ometti di colore opposto **Posizione D**

**D** - Der Fußballtisch hat 4 Stangen für jede Mannschaft. Jede Mannschaft hat die folgenden Stangen:

- Torwartstange (1 Spieler-Stange): am Ende des Spielfeldes. **Stelle A**
- Verteidigungsstange (2 Spieler-Stange): vor der Torwartstange derselben Farbe. **Stelle B**
- Mittelfeldstange ( 5 Spieler-Stange):in der Mitte des Spielfeldes vor der Mittelfeldstange der entgegengesetzten Farbe. **Stelle C**
- Sturmstange (3 Spieler-Stange): vor der Verteidigungsstange (2 Spieler-Stange ) der Gastmannschaft (entgegengesetzte Farbe) **Stelle D**

**GB** - The football-table is equipped with 4 rods for each team:

- Goalkeeper (1 player-rod): at the end of the playfield. **Position A**
- Defence(2 player-rod): in front of the same colour goalkeeper. **Position B**
- Mid-fielder (5 player-rod): in the middle of the playing field, in front of the 5-player rod of the opposite colour. **Position C**
- Forward (3 player-rod): in front of the 2 player-rod of the opposite colour. For example: the blue forward rod faces the red defence rod. **Position D**

**FR** - Le babyfoot a 4 barres chaque équipe, ce derrière se composant comme il suit:

- Le gardien de but (barre à 1 joueur) à chaque extrémité du terrain de jeu **Position A**
- Les défenseurs (barre à 2 joueurs ) tout devant le gardien de but de la même couleur **Position B**
- Les milieux (barre à 5 joueurs) au centre du terrain de jeu s'opposant à la barre à 5 joueurs de l'autre couleur **Position C**
- Les attaquants ( barre à 3 joueurs) devant la barre à deux joueurs de la couleur opposée **Position D**

**I** -Inserire su una sponda le aste della squadra avente lo stesso colore secondo le posizioni sopradescritte, quindi ripetere l'operazione sull'altra sponda con la squadra dell'altro colore.

**D** - Montieren Sie auf einer Fußballtischseite die Stangen einer Mannschaft nach der beschriebenen Stellen und dann wiederholen Sie die Montage auf der anderen Fußballtischseite für die Stangen der „Gastmannschaft“ (entgegengesetzte Farbe).

**GB** - Start by placing the 1 player-rod and then all the others of the same colour following the abovementioned positions. Do the for the other colour team.

**FR** - Insérez d'un côté les barres de l'équipe de la même couleur suivant les positions décrites dessus, après répétez l'opération du côté opposé, avec l'équipe de l'autre couleur.

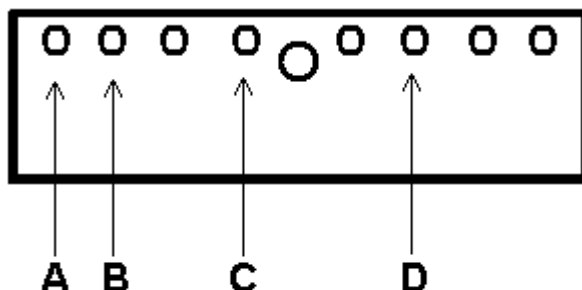

**Schema della disposizione finale**  
**Schlußmontage Schema**  
**Diagram of final assembly**  
**Diagramme de la disposition finale**

Segnapunti rosso  
Torzähler rot  
Red counter  
Compteur rouge

Lato squadra rossa  
Rote Spieler Seite  
Red player side  
Côté équipe rouge

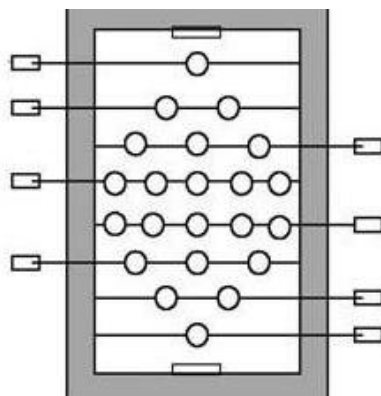

Lato squadra giallo  
Gelb Spieler Seite  
Yellow player side  
Côté équipe jaune

Segnapunti giallo  
Torzähler gelb  
Yellow counter  
Compteur jaune

Segnapunti bianco  
Torzähler weiß  
White counter  
Compteur blanc

Lato squadra bianca  
Weiße Spieler Seite  
White player side  
Côté équipe blanc

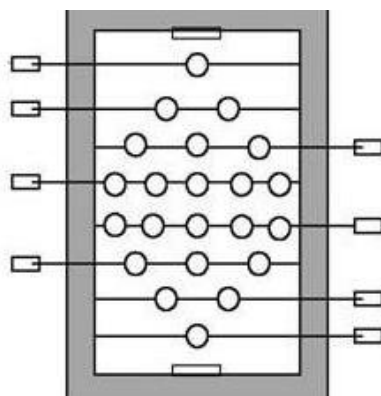

Lato squadra blu  
Blaue Spieler Seite  
Blue player side  
Côté équipe bleue

Segnapunti blu  
Torzähler blau  
Blue counter  
Compteur bleu

# **ATTENZIONE NUOVO MODELLO / ACHTUNG NEUES MODELL** **BEWARE NEW MODEL / ATTENTION NOUVEAU MODELE**

Seguire attentamente le seguenti istruzioni di montaggio  
Folgen Sie aufmerksam die folgende Bauanleitung  
Please follow these assembly instructions  
Suivre soigneusement ces instructions de montage

## Cuscinetto / Kugellager / Roller bearing / Coussinet

**INT =**

Lato del cuscinetto che deve essere rivolto verso l'interno del campo gioco.  
Kugellagerseite gegen die Innenseite des Spielfeldes gewandt.  
Side of the bearing that must look towards the playfield  
Côté du coussinet qui doit être tourné vers l'intérieur du terrain de jeu



Flangia esterna  
Äußere Lagerschale  
Outside Bearing retainers  
Couverture côté extérieur

Semiflanguia interna  
Innere Halblagerschalen  
Inside bearings retainers  
Semi-couvertures côté intérieur

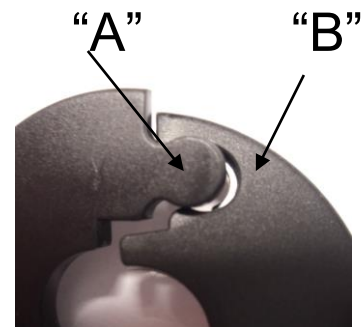

Per accoppiare le due semiflanguie, appoggiarle sull'asta tenendole inclinate in modo che la protuberanza "A" si trovi davanti all'incavo "B" quindi portarle in verticale esercitando una leggera pressione.

Zum Zusammensetzen der zwei Halblagerschalen stützen Sie sie schief auf der Stangen, so daß der Vorsprung "A" vor der Raste "B" ist, dann schieben Sie, mit einem leichten Drücken, die Halblagerschalen senkrecht.

To match the two bearings, rest them on the bar while keeping them slanting so that the protruding part "A" is in front of the hollow part "B", then bring them vertical by a slight pression.

Pour joindre les deux semi-couvertures, appuyez-les sur la barre les tenant inclinées, d'une façon que la protuberance "A" se trouve devant la cavité "B" et puis placez-les en vertical en faisant une légère pression.

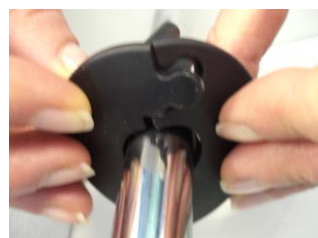
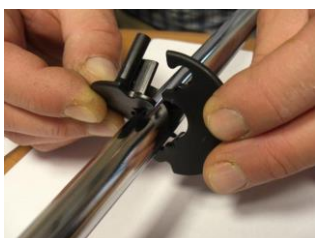

N.B. se si utilizza un'avvitatore a batteria, regolare al minimo la coppia.

Im Fall vom Gebrauch einer batteriebetriebenen Schraubmaschine stellen Sie im weichen Schraubfall ein.

N.B. If you use an electric screw driver, set the torque at the minimum.

Si vous employez un tournevis électrique, réglez-le au minimum

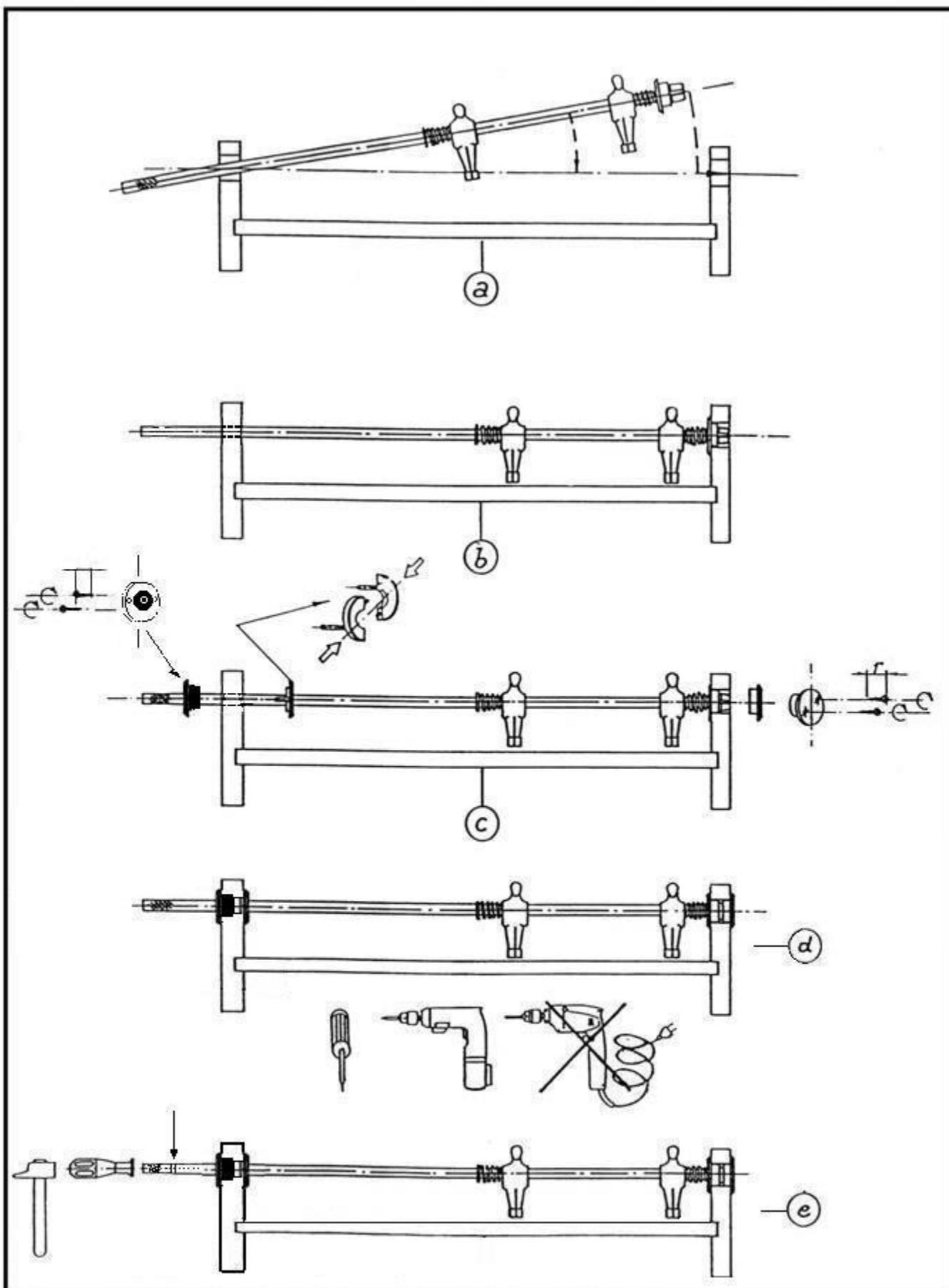

**Attenzione! Calzare le manopole fino a coprire completamente le incisioni sull'asta**  
**Achtung! Stecken Sie die Griffe bis die Bedeckung der Stange-Einschnitte.**

**Beware! When fixing the handle, make sure that you push it enough to cover the ridges completely**  
**Attention ! En fixant les poignées couvrez le moletage complètement**

## DEMOLIZIONE DEL CALCIOBALILLA E SMALTIMENTO SOSTANZE NOCIVE

### Demolizione:

Il calciobalilla non richiede particolari cure per la demolizione non avendo parti costruttive realizzate con materiali pericolosi. I materiali con cui è costruito sono **legno, MDF, acciaio, alluminio, ABS, PP (moplen), PE, PVC, vetro**. In particolare questi materiali sono presenti in:

**Struttura:** legno, MDF, acciaio.

**Gambe:** legno, acciaio

**Campo gioco:** legno, vetro.

**Aste:** acciaio, PP (moplen).

**Accessori:** ABS, PE, PVC.

**Rifiniture:** alluminio, ABS.

Durante la fase di demolizione si consiglia la suddivisione per tipologia dei materiali che lo costituiscono e il loro smaltimento presso centri di raccolta autorizzati che effettuano il recupero/riutilizzo degli stessi.

### Smaltimento delle sostanze nocive

Il calciobalilla non contiene o produce sostanze nocive.

## VERNICHTUNG DES FUßBALLTISCHES UND ENTSORGUNG DER SCHADSTOFFE

### Vernichtung:

Der Fußballtisch benötigt keine besondere Pflege für die Vernichtung, denn er hat keine mit gefährlichen Materialien produzierten Bestandteile. Die Fußballtischmaterialien sind **Holz, MDF, Stahl, Aluminium, ABS, PP (moplen), PE, PVC, Glas**. Diese Materialien sind anwesend in den folgenden Teilen:

**Gerüst:** Holz, MDF, Stahl.

**Beine:** Holz, Stahl

**Spielfeld:** Holz, Glas.

**Stangen:** Stahl, PP (moplen).

**Zubehörteile:** ABS, PE, PVC.

**Verzierung:** Aluminium, ABS.

Während der Vernichtung des Fußballtisches empfehlen wir die Materialunterteilung und die Entsorgung der Materialien bei berechtigten Sammlungscentren für ihr Recycling.

### Vernichtung der Schadstoffe

Der Fußballtisch produziert keine Schadstoffe.

## FOOTBALL-TABLE DEMOLITION AND HARMFUL MATERIAL REMOVAL

### Demolition:

This football table does not require any particular care for the demolition as it does not contain any parts produced with dangerous materials. These materials are **wood, MDF, steel, aluminium, ABS, PP (moplen), PE, PVC, glass**. These materials are present in the following parts:

**Frame:** wood, MDF, steel

**Legs:** wood, steel

**Playfield:** wood, glass.

**Rods:** steel, PP (moplen)

**Accessories:** ABS, PE, PVC

**Finishing:** aluminium, ABS.

During the football-table demolition we suggest to separate the different materials and bring them to authorized collection centre for recycling.

### Removal of harmful materials

The football-table does not contain or produce any harmful substances.

## DEMOLITION DU BABYFOOT ET TRAITEMENT DES SUBSTANCES NUISIBLES

### Démolition:

Ce babyfoot ne demande aucun soin particulier pour la démolition, n'ayant aucune partie contenant des matériaux dangereux. Il est construit en employant les suivants matériaux: **bois, MDF, acier, aluminium, ABS, PP (moplen), PE, PVC, verre**. En particulier ces matériaux sont contenus en:

**Structure:** bois, MDF, acier.

**Pieds:** bois, acier

**Terrain de jeu:** bois, verre

**Barres:** acier, PP (moplen).

**Accessoires:** ABS, PE, PVC.

**Finitions:** aluminium, ABS.

Pendant la phase de démolition on conseille de séparer les différents matériaux composant le babyfoot et de les traiter près d'un centre autorisé effectuant leur recyclage.

### Traitement des substances nuisibles

Ce babyfoot ne contient ou produit aucune substance nuisible.

## DICHIARAZIONE CE DI CONFORMITÀ

Il fabbricante : **GARLANDO S.r.l.**  
Via Regione Piemonte, 5 - 15068 POZZOLO FORMIGARO (AL)

Dichiara che il giocattolo: **CALCIOBALILLA mod. G500 Weatherproof**

è conforme alle disposizioni della direttiva sulla sicurezza dei giocattoli  
(direttiva 88/378/CEE), e successivi emendamenti (direttiva 93/68/CEE);

Inoltre dichiara che sono state applicate le seguenti norme armonizzate:

UNI EN 71-1, UNI EN 71-2, UNI EN 71-3, EN 50088

Pozzolo Formigaro, li 01/10/2004

IL FABBRICANTE

**Garlando s.r.l.**  
*Paul Angelo  
Puesciffe*

